

FASERFIX®POINT KS

FASERFIX®POINT KS 30/30, Дождеприемник, класс D 400, в комплекте с гидрозатвором и корзиной для сбора мусора, с продольной чугунной решеткой, оцинкованной

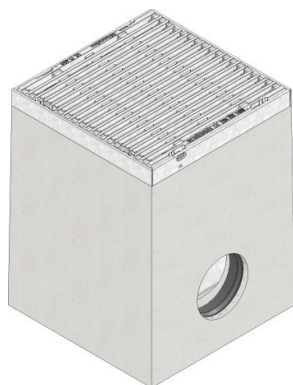

D 400

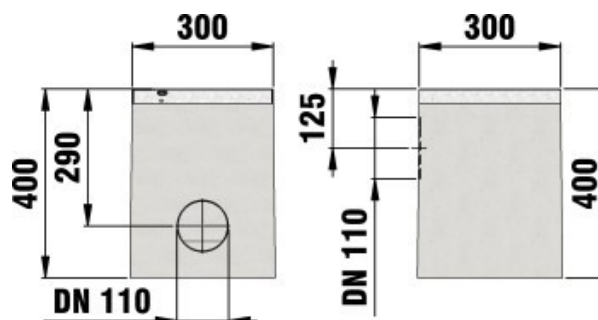

■ Технические данные

Длина мм	Ширина мм	Высота мм	Вес кг	№
300	300	400	49,63	4422

■ Описание продукта:

■ Материал:

- **Тело канала:** FASERFIX бетон, армированный волокном
- **Решетка:** Чугун GJS 500-7 оцинкованный

■ Набор правил:

in Anlehnung an EN 1433

■ Место применения:

- Пешеходные зоны
- Дворовые дождеприемники
- Промышленные площади
- Выставочные площадки, торговые ярамки
- Парки и скверы
- Автомобильные парковки (парковочные места, гаражи, мойки)

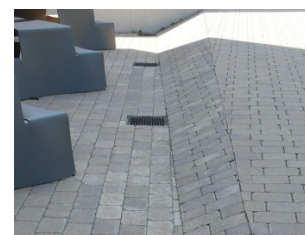

Оптимальное использование продукта в вышеупомянутых случаях зависит от различных факторов (позиционирование, нагрузка и частота трафика, ...). Наши специалисты будут рады проконсультировать вас!